

Type Nr.		93135
Nennspannung		12 V
Nennkapazität bei +25°C	20h	135 Ah
Nennentladestrom	I20	6,75 A
Empfohlene Ladespannung bei +25°C	1)	14,4 V
Maximale Ladespannung bei +25°C	1)	14,8 V
Empfohlener Ladestrom bei +25°C	3)	13,5 A
Maximaler Ladestrom bei +25°C	1)	67,5 A
Gehäusegröße		MAC 110
Länge	max.	516 mm
Breite	max.	175 mm
Höhe	max.	210,5 mm
Gewicht gefüllt + geladen	ca. 2)	35,6 kg
MOLL KAMINA zentrale Gasableitung im Deckel		X
MOLL K2 Doppeldeckel		X
Entgasung über Batterieverschraubung		-
Schaltung		3
Polausführung		1
Bodenbefestigung mit Wechsel-Bodenleiste		B3/B13
Kälteprüfstrom bei -18°C	SAE EN	1000 A
Elektrolytdichte bei +25°C (Schwefelsäure verdünnt)		1,28 +/- 0,01 kg/l
Lebensdauer nach EN50342-1		E2
Ladungserhaltung nach EN50342-1		C2
Wasserverbrauch nach EN50342-1		W4
Rüttelfestigkeit nach EN50342-1		V3
Mikrozyklen nach EN50342-6		M1

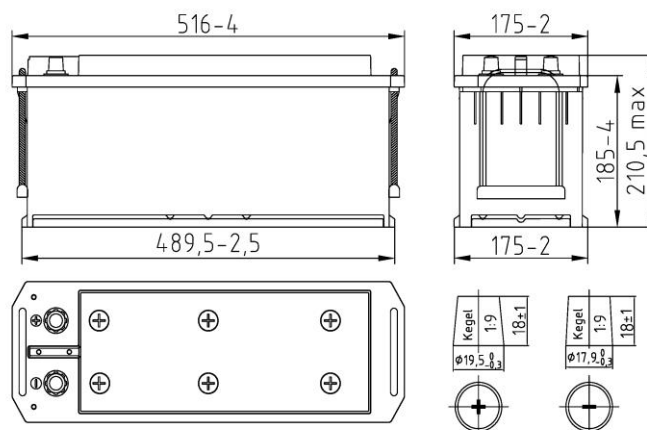

Bei Ruhespannung $\leq 12,5$ V: Batterie nachladen

- 1) Gilt für Ladungen mit externen Ladegeräten außerhalb des Bordnetzes.
ACHTUNG: Batterie muss unbedingt abgeklemmt sein!
Für andere Temperaturen ist die Ladespannung gemäß Dokument „Temperatur-Kompensation“ <https://www.moll-batterien.de/T-Kompensation.pdf> anzupassen.
- 2) Die Fertigungsbreite beträgt $\pm 5\%$ - Alle Angaben ohne Gewähr!
- 3) Dient nur zur Auswahl eines geeigneten Ladegerätes.
Batterie ist nur spannungsgeregelt zu laden gemäß 1).



Stand: 06.06.2024

Dieses Datenblatt enthält vertrauliche Daten, ist nicht verbindlich und kann ohne vorherige Ankündigung geändert werden.
Jede Nutzung, Kopie oder Verteilung muss schriftlich von MOLL Batterien genehmigt werden.

MOLL Batterien GmbH
Angerstraße 50
96231 Bad Staffelstein
Germany

Tel.: +49 (0)9573 9622-0
E-Mail: info@moll-batterien.de
www.moll-batterien.de

